

## මධ්‍ය වාර පරීක්ෂණය 2015

### පරීසරය

කාලය පැය 1 ඔ වී. 30 ඔ.

2 ශ්‍රේණිය

මගේ නම:

● සියලුම ප්‍රශ්නවලට පිළිතුරු ලියන්න.

01 හරි වැරදි යොදන්න.

(1) කපආ උදෑසනම අවදි වන සතෙක. ^ &

(2) පානා පිටි සහන ආහාරයකි' ( )

(3) බකමනා රාතිකට හැසිරෙන සතෙකි. ( )

(4) ආවිච්ච උදව් කණිම නරක වැඩක. ( )

(5) තෙත රෙදි අවිච්චන් චේලෙන්තේ නැත. ( )

(6) රාත්‍රී නින්දට පෙර දත් මැදීම නොකළ යුතුය. ( )

(7) ගස් අපට සෙවණ ලබාදෙනවා. ( )

(8) ගුරුතුමිය අපට හොඳ නරක කියා දෙනවා. ( )

(9) අපි පොත් ගෙවත්තෙන් ලබාගන්නවා. ( )

(10) හිස තෙල් ගැම අවුරුදු සිරිතකි. ( )

(1 x 10 = 10)

02 ගැලපෙන සේ යාකරන්න.

(1) අකුරු උගන්වනවා ● මී මැස්සා

(2) අහසේ පියාඹනවා ● වසු පැටියා

(1 x 5 = 05)

(3) වේගයෙන් දුවනවා

● ගුරුකුමිය

(4) මල් පැණි බොනවා

● කුරුල්ලෝ

(5) උම්බෑ කියනවා

● අශ්වයා

03 ගැලපෙන පිළිතුර යටින් ඉරක් අඳින්න.

(1) සබන් කැල්ලක් වතුරට දැමුවිට (දියවේ / යට යයි)

(2) ගසක් වැඩීමට අවශ්‍ය වේ (අඳුර / නිරු එළිය)

(3) කොළ කැඳ සෑදීම සඳහා ගන්නේ,

(2 x 5 = 10)

(නිවිති කොළ / ගොටුකොළ)

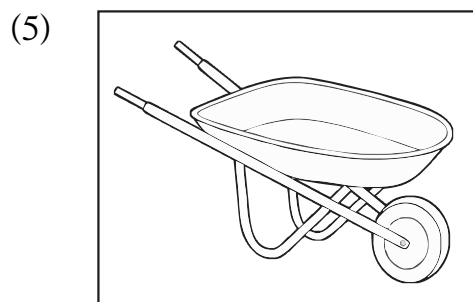
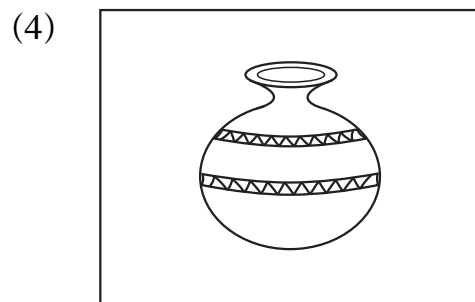
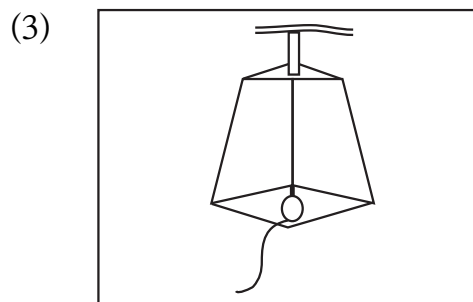
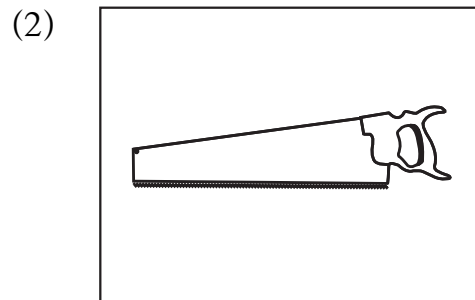
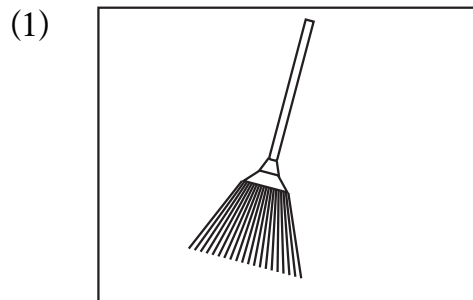

(3 x 5 = 15)

(4) රාත්‍රියට පිපෙන මල් වර්ගයකි. (ඇන්කුරියම් / සමන්පිච්ච)

(5) ගනුදෙනු කිරීම හා වැඩ ඇල්ලීම සිදුකරන්නේ,

(අවුරුදු කාලයට / නක්තල් කාලයට)

04 පහත දැක්වෙන රූප හඳුනාගෙන නම් කරන්න.

05 උත්තර ලියන්න.

(1) ඔබ කෑමට කැමැති පලතුරු වර්ග 2 ක් ලියන්න.

1. ....

2. ....

(2) ගෙදර ආරක්ෂාවට යොදාගන්නා දේවල් 2 ක් ලියන්න.

1. ....

2. ....

(3) පාසලේ දී ඉගෙනීමේ කටයුතු සඳහා භාවිතා කරන උපකරණ 2 ක් ලියන්න.

1. ....

2. ....

(4) වැස්සට පෙර පරිසරයේ ඇති ලක්ෂණ 2 ක් ලියන්න.

1. ....

2. ....

(5) රාත්‍රී කාලයට කෑම සොයා යන සතුන් 2 ක් ලියන්න.

1. ....

2. ....

(6) අපි කෑමට ගන්නා අල වර්ග 2 ක් ලියන්න.

1. ....

2. ....

(7) ජලයේ පාවෙන දේවල් 2 ක් ලියන්න.

1. ....

2. ....

(8) පාසලේ දී අපට උදව් කරන දෙදෙනෙක් ලියන්න.

1. ....

2. .... (2 x 20 = 40)

(9) අප ළඟ තිබිය යුතු හොඳ සෞඛ්‍ය පුරුදු 2 ක් ලියන්න.

1. ....

ඇවිද යන සතුන්	1. .... 2. ....
බඩගා යන සතුන්	1. .... 2. ....
ඉගිලෙන සතුන්	1. .... 2. ....
පැන පැන යන සතුන්	1. .... 2. ....
පිනන සතුන්	1. .... 2. ....